

1. Переведите устройство в режим «Ожидание». Осторожно! Перед проведением работ необходимо отключить устройство от сети электропитания, выдернув вилку кабеля питания из розетки.

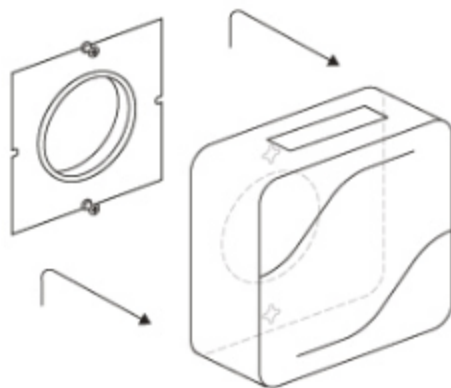

2. Снимите Тiон Бризер Lite со стены и разместите его на ровной мягкой поверхности.

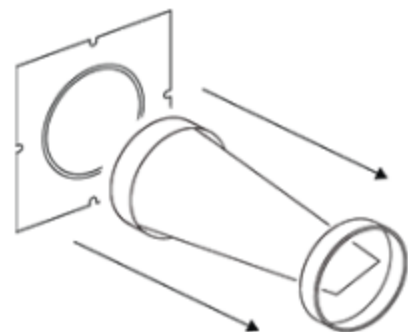

3. Извлеките отработанный фильтр из воздушного канала и утилизируйте его.

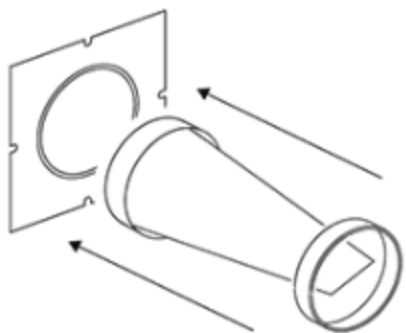

4. Удалите заводскую упаковку с нового фильтра и установите его в воздушный канал. Край фильтра должен быть углублен в воздушном канале на 20 мм.

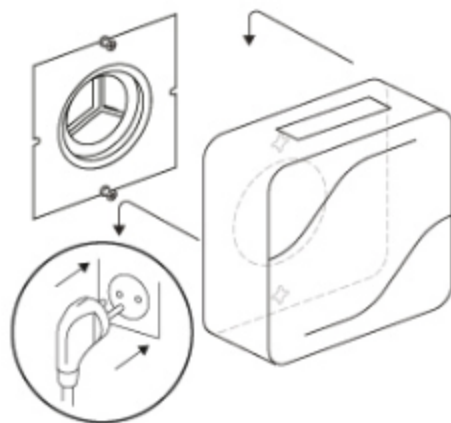

5. Навесьте устройство на стену и включите вилку кабеля питания в розетку.